

# INSPIRON™

## OPSÆTNINGSVEJLEDNING





# INSPIRON™

## OPSÆTNINGSVEJLEDNING

Reguleringsmodel: P08F-serien

Reguleringstype: P08F001

# Bemærk, forsigtig og advarsel

 **BEMÆRK:** BEMÆRK angiver vigtige oplysninger, som du kan bruge for at udnytte computeren optimalt.

 **FORSIGTIG:** FORSIGTIG angiver enten en mulig beskadigelse af hardware eller tab af data og oplyser dig om, hvordan du kan undgå dette problem.

 **ADVARSEL:** En ADVARSEL angiver risiko for tingskade, legemsbeskadigelse eller dødsfald.

Hvis du har købt en Dell™-computer i n-serien, gælder eventuelle referencer til Microsoft® Windows®-operativsystemer i dette dokument ikke.

---

**Oplysningerne i dette dokument kan ændres uden varsel.**

© 2009 Dell Inc. Alle rettigheder forbeholdes.

Enhver form for gengivelse af disse materialer uden skriftlig tilladelse fra Dell Inc. er strengt forbudt.

Varemærker i denne tekst: *Dell*, *DELL*-logoet, *Inspiron*, *YOURS IS HERE*, *Dell on Call* og *DellConnect* er varemærker tilhørende Dell Inc.; *Intel*, *Pentium*, og *Celeron* er registrerede varemærker og *Core* er et varemærke tilhørende Intel Corporation i USA og andre lande; *Microsoft*-, *Windows*-, *Windows Vista*- og *Windows Vista*-startknaplogoet er enten varemærker eller registrerede varemærker tilhørende Microsoft Corporation i USA og/eller andre lande; *Blu-ray Disc* er et varemærke tilhørende Blu-ray Disc Association; *Bluetooth* er et registreret varemærke, som ejes af Bluetooth SIG, Inc. og anvendes af Dell under licens.

Andre varemærker og firmanavne kan være brugt i dette dokument til at henvise til enten de fysiske eller juridiske personer, som gør krav på mærkerne og navnene, eller til deres produkter. Dell Inc. frasiger sig al ejerinteresse i andre virksomheders varemærker og navne.

**September 2009**

**P/N WDH5**

**Rev. A00**

# Indhold

<b>Opsætning af din bærbare Inspiron-pc . . .</b>	<b>5</b>	Pegefeltfunktioner . . . . .	26
Før opsætningen af pc'en . . . . .	5	Multimediestyringstaster . . . . .	28
Tilslut AC-adapteren . . . . .	6	Brug af det optiske drev . . . . .	30
Tilslut netværkskablet (ekstraudstyr) . . . . .	7	Skærmfunktioner . . . . .	32
Tryk på tænd/sluk-knappen. . . . .	8	Dell forlænget batterilevetid. . . . .	34
Opsætning af Microsoft Windows . . . . .	9	Fjernelse og udskiftning af batteriet . . . . .	34
Installer SIM-kortet (ekstraudstyr) . . . . .	10	Softwarefunktioner . . . . .	36
Aktiver eller deaktiver den trådløse funktion (ekstraudstyr) . . . . .	12	Dell DataSafe Online Backup . . . . .	39
Opret forbindelse til internettet (ekstraudstyr). . . . .	14	Dell Dock . . . . .	40
<b>Sådan bruger du din bærbare Inspiron-pc . . . . .</b>	<b>18</b>	<b>Problemløsning . . . . .</b>	<b>41</b>
Funktioner set fra højre. . . . .	18	Bip-koder . . . . .	41
Funktioner set fra venstre. . . . .	20	Problemer med netværk . . . . .	42
Funktioner set forfra . . . . .	22	Problemer med strøm . . . . .	43
Funktioner i computerens basisenhed og tastatur . . . . .	24	Problemer med hukommelse . . . . .	45
		Fastfrysninger og softwareproblemer . . . . .	46

## Indhold

<b>Brug af supportværktøjer</b> .....	<b>48</b>	Returnering af varer til reparation under garantien eller til refundering .....	67
Dell Support Center .....	48	Inden du ringer. ....	69
Systemmeddelelser .....	49	Kontakt Dell .....	71
Hardwarefejlfinding .....	51	<b>Sådan finder du flere oplysninger og ressourcer</b> .....	<b>72</b>
Dell Diagnostics (Dell-diagnosticering) ..	52	<b>Grundlæggende specifikationer</b> .....	<b>74</b>
<b>Gendannelse af operativsystemet</b> .....	<b>56</b>	<b>Appendiks</b> .....	<b>80</b>
Systemgendannelse .....	57	Macrovision produktmeddelelse .....	80
Dell Factory Image Restore .....	59	Oplysninger vedrørende NOM eller Official Mexican Standard (Kun for Mexico) .....	81
Geninstallation af operativsystemet .....	61	<b>Indeks</b> .....	<b>82</b>
<b>Få hjælp</b> .....	<b>63</b>		
Teknisk support og kundeservice .....	64		
DellConnect .....	64		
Onlineservices .....	65		
Automatiseret ordrestatusservice .....	66		
Produktinformation .....	66		



# Opsætning af din bærbare Inspiron-pc

Dette afsnit indeholder oplysninger om opsætning af din bærbare Dell™ Inspiron™-pc.

## Før opsætningen af pc'en

Du skal placere din pc et sted, hvor der er nem adgang til en strømkilde, tilstrækkelig ventilation samt en plan overflade at anbringe pc'en på.

Hvis luftgennemstrømningen omkring din bærbare Inspiron-pc hæmmes, kan den blive overophedet. For at undgå overophedning bør du sikre dig, at der er mindst 10,2 cm bag computeren og mindst 5,1 cm på alle andre sider. Placer aldrig computeren i et aflukket rum som f.eks. et skab eller en skuffe, når den er tændt.

-  **ADVARSEL:** Undgå at blokere, skubbe genstande ind i eller lade støv samle sig i ventilationshullerne. Placer ikke Dell-computeren et sted med lav luftgennemstrømning, f.eks. i en lukket mappe, når den er tændt. Dette kan beskadige computeren eller forårsage brand. Computeren tænder blæseren, når den bliver varm. Blæserstøj er normalt og betyder ikke, at der er problemer med blæseren eller computeren.
-  **FORSIGTIG:** Placering eller stabling af en eller flere tunge eller skarpe genstande på computeren kan forårsage varig skade på computeren.

## Tilslut AC-adapteren

Tilslut AC-adapteren til computeren, og sæt den derefter i vægsticket eller strømskinnen.

**⚠ ADVARSEL:** AC-adapteren fungerer med stikkontakter over hele verden. Imidlertid er der forskel på stikkontakterne og stikdåserne i de forskellige lande. Hvis du bruger et inkompatibelt kabel eller slutter kablet forkert til en strømskinne eller stikkontakt, kan det forårsage brand eller beskadigelse af computeren.

**✍ BEMÆRK:** Tilslut elledningen korrekt til adapteren, og sørg for, at lysdioden på adapteren lyser, når du tænder.

**✍ BEMÆRK:** Anvend kun en Dell AC-adapter i serien PA-2E, PA-3E og PA-12 til din computer.

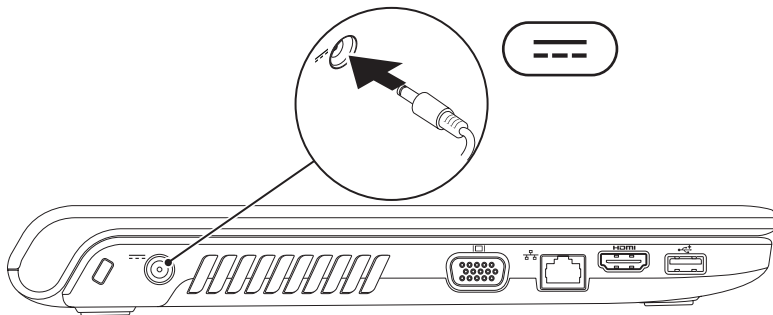



## Tilslut netværkskablet (ekstraudstyr)

Hvis du vil bruge en kabelbaseret netværksforbindelse, skal du tilslutte netværkskablet.

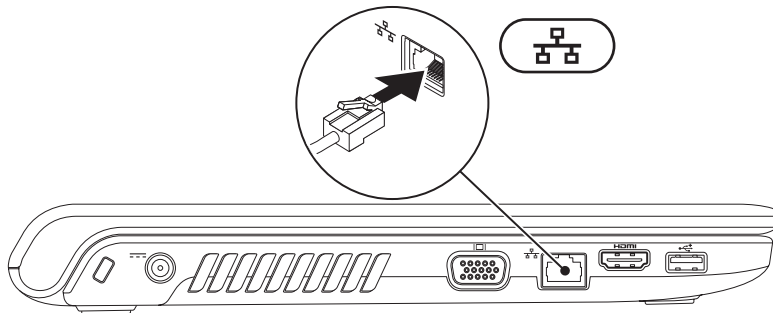

## Tryk på tænd/sluk-knappen

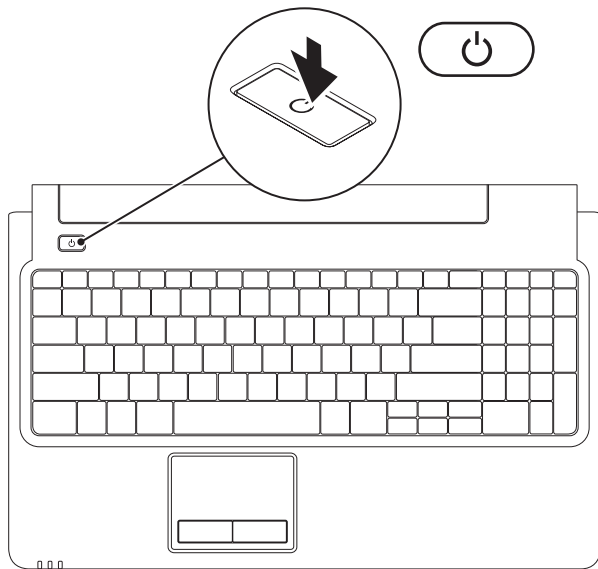

## Opsætning af Microsoft Windows

Din Dell-computer er forudkonfigureret med operativsystemet Microsoft® Windows®. Du skal følge anvisningerne på skærmen for at opsætte Windows første gang. Disse trin er påkrævede og kan tage nogen tid at fuldføre. Windows-installationsskærbillederne fører dig gennem forskellige procedurer, som f.eks. accept af licensaftaler, foretrukne indstillinger og opsætning af en internetforbindelse.

 **FORSIGTIG:** Undgå at afbryde installationen af operativsystemet. Hvis du gør det, kan du gøre din computer ustabil, og du vil skulle installere operativsystemet igen.

 **BEMÆRK:** For at få optimal ydeevne i computeren anbefales det, at du downloader og installerer den seneste BIOS og de seneste drivere til din computer, der fås på [support.dell.com](http://support.dell.com).

## Installer SIM-kortet (ekstraudstyr)

Når du installerer et SIM-kort (Subscriber Identity Module), er det muligt at søge på internettet, se e-mail og oprette forbindelse til et VPN (Virtual Private Network). Hvis du vil have adgang til disse funktioner, skal du være inden for din mobiltelefonudbyders netværk.

- 1 SIM-kort
- 2 SIM-kortslot
- 3 batteribås

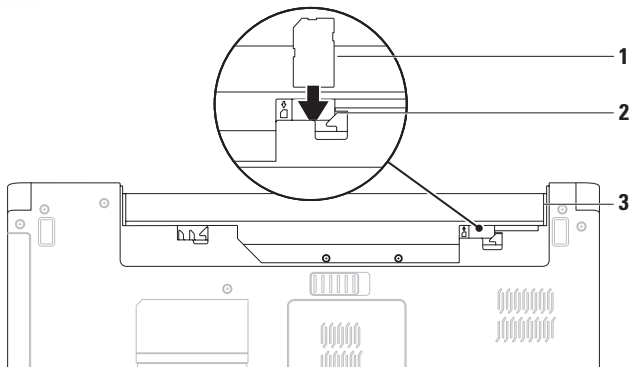

Sådan installerer du SIM-kortet:

1. Sluk for computeren.
2. Fjern batteriet (se "Fjernelse og udskiftning af batteriet" på side 34).
3. Skub SIM-kortet ind i SIM-kortstikket i batteribåsen.
4. Monter batteriet igen (se "Fjernelse og udskiftning af batteriet" på side 34).
5. Tænd computeren.

Hvis du vil fjerne SIM-kortet, skal du trykke på og skubbe SIM-kortet ud.

## Aktiver eller deaktiver den trådløse funktion (ekstraudstyr)

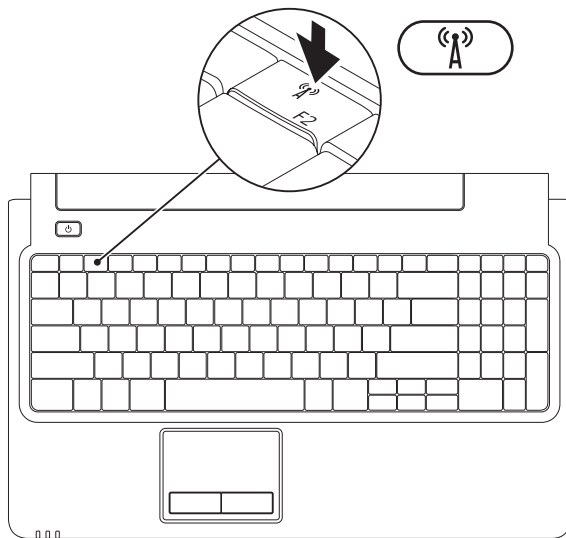

Sådan aktiveres trådløs:

1. Kontroller, at computeren er tændt.
2. Tryk på trådløs-tasten (A) på tastaturet.

Dit valg bekræftes på skærmen.

Trådløs aktiveret



Trådløs deaktiveret



Sådan deaktiveres trådløs:

Tryk igen på trådløs-tasten (A) på tastaturet for at slukke alle radioer.

-  **BEMÆRK:** Med trådløs-tasten kan du hurtigt slukke alle trådløse radioenheder (WiFi og Bluetooth®) på din computer, som f.eks. når du bliver bedt om at deaktivere alle trådløse radioenheder, når du er i et fly.

## Opret forbindelse til internettet (ekstraudstyr)

For at oprette forbindelse til internettet skal du bruge et eksternt modem eller en netværksforbindelse samt en internetudbyder.

Hvis du ikke har bestilt et eksternt USB-modem eller en WLAN adapter, kan du købe det på [www.dell.com](http://www.dell.com).

## Opsætning af en kabelbaseret forbindelse

- Hvis du bruger en DSL- eller kabel-/satellit-modemforbindelse, skal du kontakte internetudbyderen eller mobiltelefoniudbyderen for at få opsætningsanvisninger.
- Hvis du anvender en opkaldsforbindelse, skal du forbinde telefonkablet til det valgfrie USB-modem og til telefonens vægstik, før du opsætter din internetforbindelse.

For at gennemføre opsætningen af den kabelbaserede internetforbindelse skal du følge instruktionerne i "Opsætning af internetforbindelse" på side 16.



## Opsætning af en trådløs forbindelse

 **BEMÆRK:** For at konfigurere din trådløse router, skal du læse den dokumentation, der blev leveret sammen med routeren.

Før du kan anvende din trådløse internetforbindelse, skal du forbinde til din trådløse router.

Sådan konfigurerer du forbindelsen til en trådløs router:

### *Windows Vista®*

1. Kontroller, at trådløs er aktiveret på computeren (se "Aktiver eller deaktiver den trådløse funktion" på side 12).
2. Gem og luk alle åbne filer, og luk alle åbne programmer.
3. Klik på **Start**  → **Opret forbindelse til**.
4. Følg instruktionerne på skærmen for at færdiggøre opsætningen.

### *Windows® 7*

1. Kontroller, at trådløs er aktiveret på computeren (se "Aktiver eller deaktiver den trådløse funktion" på side 12).
2. Gem og luk alle åbne filer, og luk alle åbne programmer.
3. Klik på **Start**  → **Kontrolpanel** → **Netværks- og delingscenter** → **Opret forbindelse til et netværk**.
4. Følg instruktionerne på skærmen for at færdiggøre opsætningen.

### Opsætning af internetforbindelse

Internetudbydere og internetudbyderes tilbud varierer fra land til land. Kontakt din internetudbyder for at finde ud af, hvilke tilbud der er tilgængelige i dit land.

Hvis du ikke er i stand til at oprette forbindelse til internettet, men har kunne gøre det før, kan din internetudbyder have servicenedbrud. Kontakt din internetudbyder for at kontrollere driftsstatussen, eller forsøg at oprette forbindelse igen senere.

Du skal have din internetudbyders informationer klar. Hvis du ikke har nogen internetudbyder, kan guiden **Opret forbindelse til internettet** hjælpe dig med at få en.

Sådan opsætter du din internetforbindelse:

*Windows Vista*

 **BEMÆRK:** Følgende instruktioner er gældende for standardvisningen i Windows, så de gælder muligvis ikke, hvis du indstiller din Dell™-computer til klassisk visning i Windows.

1. Gem og luk alle åbne filer, og luk alle åbne programmer.
2. Klik på **Start**  → **Kontrolpanel** → **Netværk og internet** → **Netværks- og delingscenter** → **Konfigurer en ny forbindelse eller et netværk** → **Opret forbindelse til internettet**. Vinduet **Opret forbindelse til internettet** vises.

 **BEMÆRK:** Hvis du ikke ved hvilken forbindelse, du skal vælge, skal du klikke på **Hjælp mig med at vælge** eller kontakte din internetudbyder.

3. Følg instruktionerne på skærmen, og brug opsætningsinstruktionerne, du har fået af din internetudbyder, til at fuldføre opsætningen.

*Windows 7*





1. Gem og luk alle åbne filer, og luk alle åbne programmer.
2. Klik på **Start**  → **Kontrolpanel** → **Netværks- og delingscenter** → **Konfigurer en ny forbindelse eller et nyt netværk** → **Opret forbindelse til internettet**.  
Vinduet **Opret forbindelse til internettet** vises.
-  **BEMÆRK:** Hvis du ikke ved hvilken forbindelse, du skal vælge, skal du klikke på **Hjælp mig med at vælge** eller kontakte din internetudbyder.
3. Følg instruktionerne på skærmen, og brug opsætningsinstruktionerne, du har fået af din internetudbyder, til at fuldføre opsætningen.

# Sådan bruger du din bærbare Inspiron-pc

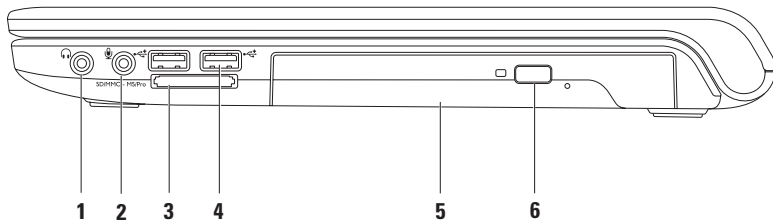
Dette afsnit indeholder oplysninger om de funktioner, der er tilgængelige på din bærbare Inspiron-pc.

## Funktioner set fra højre



- 
- 1  **Lyd ud/Hovedtelefonstik** – Tilslutter et sæt hovedtelefoner eller sender lyd til en forstærket højttaler eller et lydssystem.
- 
- 2  **Lyd ind/Mikrofonstik** – Tilslutter en mikrofon eller et indgangssignal til anvendelse med lydprogrammer.
- 
- 3  **7-i-1 mediekortlæser** – Giver mulighed for hurtig og praktisk visning og deling af digitale fotos, musik, videoer og dokumenter, som er lagret på følgende digitale hukommelseskort:
- SD-hukommelseskort (Secure Digital)
  - SDHC-kort (Secure Digital High Capacity)
  - Multi Media Card (MMC)
  - MMC+
  - Memory Stick
  - Memory Stick PRO
  - xD-Picture Card (type – M og type – H)
- BEMÆRK:** Pc'en leveres med en plastikattrap, som er installeret i mediekort-slotten. Attrapper beskytter ubenyttede slots mod støv og andre partikler. Gem attrappen, og brug den, når der ikke er installeret et mediekort i slotten. Attrappen fra andre computere passer muligvis ikke i din computer.
- 
- 4  **USB 2.0-stik (2)** – Bruges til at tilslutte USB-enheder som f.eks. mus, tastatur, printer, eksternt drev eller mp3-afspiller.
- 
- 5 **Optisk drev** – Afspiller eller optager cd'er, dvd'er og Blu-ray-diske (ekstraudstyr). Sørg for, at siden med tryk eller tekst vender opad, når du indsætter en disk i den optiske drevbakke.
- 
- 6 **Udskubningsknap** – Skubber den optiske drevbakke ud, når der trykkes på knappen.
-

## Funktioner set fra venstre

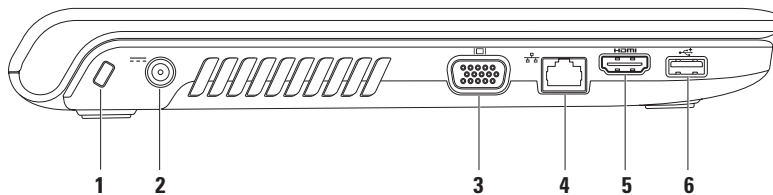

---

**1 Sikkerhedskabelslot** – Bruges til at tilslutte et sikkerhedskabel, som kan fås i handlen, til computeren.

**BEMÆRK:** Inden du køber et sikkerhedskabel, skal du kontrollere, at det fungerer med sikkerhedskabelslotten på din computer.

---

**2  AC-adapterstik** – Bruges til at tilslutte AC-adapteren for at give strøm til computeren og oplade batteriet.

---

**3  VGA-stik** – Bruges til at tilslutte en skærm eller en projektor.

---

**4  Netværksstik** – Bruges til at tilslutte computeren til et netværk eller en bredbåndsenhed, hvis du bruger et trådløst netværk.

---

**5  HDMI-stik** – Bruges til at tilslutte et tv for både 5.1 lyd- og billedsignaler.

**BEMÆRK:** Når det anvendes sammen med en skærm, læses kun billedsignalet.

---

**6  USB 2.0-stik** – Tilslutter USB-enheder som f.eks. mus, tastatur, printer, eksternt drev eller mp3-afspiller.

---

Sådan bruger du din bærbare Inspiron-pc

## Funktioner set forfra

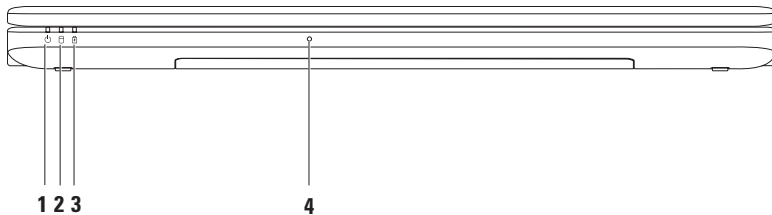



1  **Strøm-statuslampe** – Angiver følgende strømtilstande:

- Konstant hvid – Computeren er tændt.
- Pulserende hvid – Computeren er i standby-tilstand.
- Slukket – Computeren er slukket eller i dvaletilstand.

2  **Harddisk-statuslampe** – Tændes, når computeren læser eller skriver data.  
En blinkende lampe angiver aktivitet på harddisken.

3  **Batteri-statuslampe** – Angiver følgende tilstande, når computeren er tændt, vha. AC-adapteren eller batteriet.

	Statuslampe	Computertilstand(e)	Batteriniveau
<b>AC-adapter</b>	Konstant hvid	tænd/sluk/standby/dvale	< 98 %
	slukket	tænd/sluk/standby/dvale	> 98 %
<b>Batteri</b>	Konstant gul	tændt/standby	<= 10 %
	slukket	tænd/sluk/standby/dvale	>10 %

**BEMÆRK:** Batteriet oplades, når computeren er tændt, vha. en AC-adapter.

4 **Analog mikrofon** - Indbygget mikrofon til konferencer og chat.

## Funktioner i computerens basisenhed og tastatur

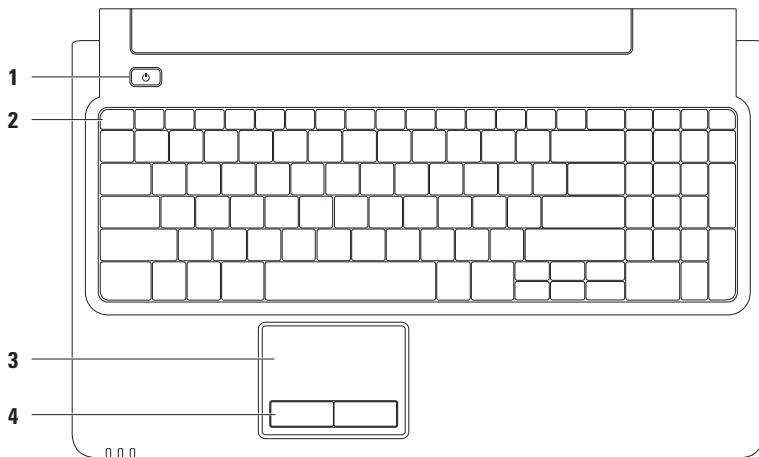

---

**1**  **Tænd/sluk-knap** – Tænder eller slukker computeren, når du trykker på knappen.

**2 Række af funktionstaster** – Tasten til aktivering og deaktivering af trådløs betjening, øgning og formindskning af lysstyrke, multimedietaster og tasten til aktivering eller deaktivering af pegefeltet er placeret i denne række.

Yderligere oplysninger om multimedietasterne finder du under "Multimediestyringstaster" på side 28.

**3 Pegefelt** – Giver funktioner svarende til en mus til at bevæge markøren, trække eller bevæge valgte elementer og venstreklikke ved at slå let på overfladen. Understøtter funktionerne **Rul** og **Zoom**. Hvis du vil have flere oplysninger, skal du se "Pegefeltfunktioner" på side 26.

**BEMÆRK:** Hvis du vil aktivere eller deaktivere pegefeltet, skal du trykke på -tasten i rækken af funktionstaster på tastaturet.

**4 Pegefeltknapper (2)** – Giver venstre- og højreklikfunktioner som på en mus.

---

## Pegefeltfunktioner

### Rul

Giver dig mulighed for at rulle gennem indhold. Rullefunktionen omfatter:

**Traditionel rulning** – Giver dig mulighed for at rulle op og ned eller mod venstre eller højre.

Sådan ruller du op og ned:

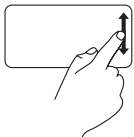

Flyt en finger op eller ned i den lodrette rullezone (yderst til højre i pegefeltet).

Sådan ruller du mod højre eller venstre:

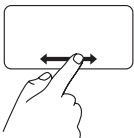

Flyt en finger til højre eller venstre i den vandrette rullezone (nederst i pegefeltet).

**Cirkulær rulning** – Giver dig mulighed for at rulle op og ned eller mod højre og venstre.

Sådan ruller du op og ned:



Flyt en finger i den lodrette rullezone (yderst til højre i pegefeltet) i cirkelbevægelser mod uret for at rulle op eller med uret for at rulle ned.

Sådan ruller du mod højre eller venstre:



Flyt en finger i den vandrette rullezone (nederst i pegefeltet) i cirkelbevægelser med uret for at rulle til højre eller mod uret for at rulle til venstre.

## Zoom

Giver dig mulighed for at gøre indholdet på skærmen større eller mindre. Zoomfunktionen omfatter:

**Zoom med enkelt finger** – Giver dig mulighed for at zoome ind eller ud.

Sådan zoomer du ind:

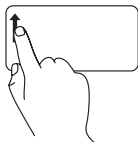

Flyt en finger op i zoomzonen (yderst til venstre i pegefeltet).

Sådan zoomer du ud:

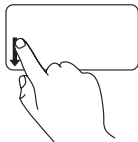

Flyt en finger ned i zoomzonen (yderst til venstre i pegefeltet).

## Multimediestyringstaster

Multimediestyringstasterne er placeret i rækken af funktionstaster på tastaturet.

Multimediestyringstasterne bruges ved at trykke på den ønskede tast. Du kan konfigurere multimediestylingstasterne på tastaturet ved hjælp af **Virkemåde for funktionstaster** i værktøjet **Systemopsætning** (BIOS) eller **Windows Mobilitetscenter**.

### Værktøjet Systemopsætning (BIOS) –

Sådan åbner du **Virkemåde for funktionstaster**:

1. Tryk på <F2> under POST (Power On Self Test) for at åbne værktøjet **Systemopsætning** (BIOS).
2. Under **Virkemåde for funktionstaster** skal du vælge **Multimedietast først** eller **Funktionstast først**.

Valgmulighederne under indstillingen **Virkemåde for funktionstaster** er:

**Multimedietast først** – Dette er standardindstillingen. Når du trykker på en multimediestylingstast, udføres den tilknyttede multimediehandling. For funktionstast: tryk på <Fn> + den ønskede funktionstast.

**Funktionstast først** – Når du trykker på en funktionstast, udføres den tilknyttede funktion. For multimediehandling skal du trykke på <Fn> + den ønskede multimediestylingstast.



**BEMÆRK:** Indstillingen **Multimedietast først** er kun aktiv i operativsystemet.

### Windows Mobilitetscenter –

1. Tryk på < > <X> for at starte Windows Mobilitetscenter.
2. Vælg **Funktionstast** eller **Multimedietast** i **rækken af funktionstaster**.



---

 Slå lyden fra

---

 Skru ned for lyden

---

 Skru op for lyden

---

---

 Afspil det foregående spor eller kapitel

---

 Afspilning eller pause

---

 Afspil det næste spor eller kapitel

---

## Brug af det optiske drev

 **FORSIGTIG:** Tryk ikke ned på den optiske drevbakke, når du åbner eller lukker den. Hold den optiske drevbakke lukket, når du ikke anvender det optiske drev.

 **FORSIGTIG:** Flyt ikke computeren, mens du afspiller eller optager en disk.

Det optiske drev afspiller eller optager cd'er, dvd'er og Blu-ray-diske (ekstraudstyr). Sørg for, at siden med tryk eller tekst vender opad, når du indsætter en disk i den optiske drevbakke.

Sådan indsætter du en disk i det optiske drev:

1. Tryk på udskubningsknappen på det optiske drev.
2. Træk den optiske drevbakke ud.
3. Placer disken midt i bakken med mærkatsiden vendende opad, og klik disken fast på spindelen.
4. Skub den optiske drevbakke tilbage i drevet.



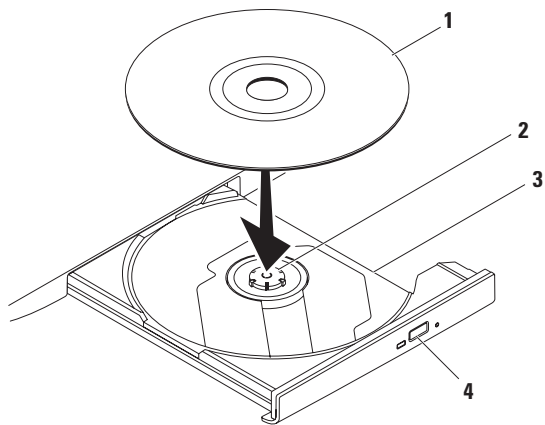

---

**1** disk

---

**2** spindel

---

**3** optisk drevbakke

---

**4** udskubningsknap

---

Sådan bruger du din bærbare Inspiron-pc

## Skærmfunktioner

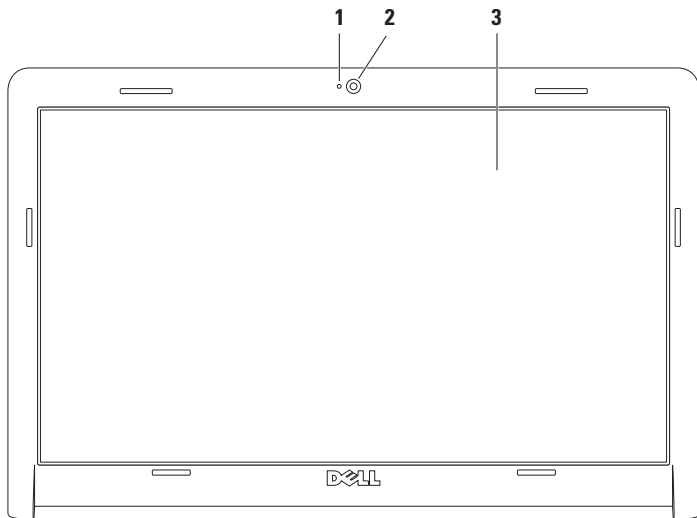

---

**1 Indikator for kameraaktivitet** – Angiver, om kameraet er tændt eller slukket.

---

**2 Kamera** – Indbygget kamera til videooptagelse, konferencer og chat.

---

**3 Skærm** – Din skærm kan variere ud fra de konfigurationsvalg, som du foretog, da du købte computeren. Hvis du vil have flere oplysninger om skærme, skal du se *Dell Teknologiguide* på din harddisk eller på **[support.dell.com/manuals](https://support.dell.com/manuals)**.

---

## Dell forlænget batterilevetid

Funktionen Dell forlænget batterilevetid har indstillinger til at få maksimal backup-tid fra batteriet. Denne funktion er aktiveret som standard og aktiveres, når du frakobler vekselstrømmen.

Tryk på <F3> for at aktivere eller deaktivere funktionen. Pop-up-vinduet **Forlænget batterilevetid** vises for at angive den aktuelle status.

Sådan får du mere at vide om tilpasningsindstillinger for Dell forlænget batterilevetid:

1. Tryk på <F3>.  
Pop-up-vinduet **Forlænget batterilevetid** vises.
2. Klik på **Vis indstillinger**.  
Vinduet **Batterimåler** vises.
3. Klik på **Hvad er Dell forlænget batterilevetid?**

## Fjernelse og udskiftning af batteriet

 **ADVARSEL:** Inden du udfører nogen af fremgangsmåderne i dette afsnit, skal du følge sikkerhedsinstruktionerne, som blev leveret med computeren.

 **ADVARSEL:** Hvis du bruger et inkompatibelt batteri, kan det øge risikoen for brand eller eksplosion. Computeren bør kun anvendes med et batteri, som er købt fra Dell. Anvend ikke batterier fra andre computere.

 **ADVARSEL:** Før du fjerner batteriet, skal du lukke computeren ned og fjerne eksterne kabler (inklusive AC-adapteren).

Fjernelse af batteriet:

1. Sluk for computeren, og vend den om.
2. Skub batteriets frigørelseslås til den åbne position.
3. Skub batteriet ud af båsen.

Udskiftning af batteriet:

1. Juster tapperne på batteriet efter rillerne i batteribåsen.
2. Skub batteriet ind i batteribåsen, til det klikker på plads.

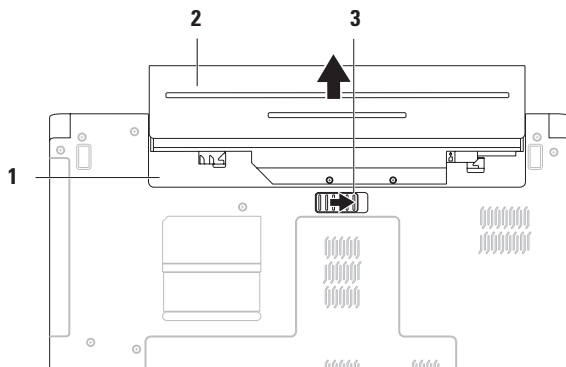

1 batteribås

2 batteri

3 batterilås

## Softwarefunktioner

 **BEMÆRK:** Du kan finde flere oplysninger om funktionerne i dette afsnit i *Dell Teknologiguide* på din harddisk eller på [support.dell.com/manuals](http://support.dell.com/manuals).

### Produktivitet og kommunikation

Du kan bruge computeren til at oprette præsentationer, brochurer, lykønskingskort, foldere og regneark. Du kan også redigere og vise digitale fotografier og billeder. Kontroller din indkøbsordre for at se, hvilken software der er installeret på computeren.

Efter tilslutning til internettet kan du få adgang til websteder, oprette en e-mail-konto samt uploade og downloade filer.

### Underholdning og multimedier

Du kan bruge computeren til at vise videoer, spille spil og lytte til musik eller radiostationer på internettet.

Du kan downloade eller kopiere billeder og videofiler fra bærbare enheder som f.eks. digitale kameraer og mobiltelefoner. Softwareprogrammer (ekstraudstyr) giver dig mulighed for at organisere og oprette musik- og videofiler, som kan optages på disk, gemmes på bærbare produkter som mp3-afspillere og håndholdte underholdningsenheder eller afspilles og vises direkte på tv, projektor og hjemmebiografudstyr.

### Brugertilpasning af dit skrivebord

Du kan bruge de tilgængelige tilpasningsindstillinger i operativsystemet for at ændre udseendet, opløsningen, baggrunden, pauseskærmen eller andre funktioner på dit skrivebord.

Sådan tilpasser du dit skrivebord:

*Windows Vista*<sup>®</sup>

1. Højreklik på et frit område på skrivebordet.
2. Klik på **Personlige indstillinger** for at åbne vinduet **Tilpas udseende og lyde** og få mere at vide om dine muligheder for tilpasning.

## Windows® 7

1. Højreklik på et frit område på skrivebordet.
2. Klik på **Brugertilpas** for at åbne vinduet **Skift udseende og lyde på din computer** og finde ud af mere om dine muligheder for brugertilpasning.

### Tilpasning af energiindstillinger

Du kan anvende strømfunktionerne i operativsystemet til at konfigurere computerens strømindstillinger. Microsoft® Windows® operativsystemet, der er installeret på din Dell-computer, indeholder følgende funktioner:

#### Windows Vista

- **Anbefalet af Dell** – Tilbyder fuld ydeevne, når du har brug for det, og sparer strøm i perioder uden aktivitet.
- **Strømbesparelse** – Sparer strøm på din computer ved at nedsætte systemets ydeevne for at maksimere computerens levetid og ved at nedbringe den

## Sådan bruger du din bærbare Inspiron-pc

energimængde, som computeren forbruger i løbet af sin levetid.

- **Høj ydeevne** – Leverer systemydeevne på højeste niveau på din computer ved at tilpasse processorhastigheden til din aktivitet og ved at maksimere systemydeevnen.

#### Windows 7

- **Strømbesparelse** – Sparer strøm på din computer ved at nedsætte systemets ydeevne for at maksimere computerens levetid og ved at nedbringe den energimængde, som computeren forbruger i løbet af sin levetid.
- **Balanceret (anbefales)** – Afbalancerer automatisk computerens ydeevne ved at forbruge energi på kompatibel hardware.

## Overførsel af oplysninger til en ny computer

Sådan overfører du information til en ny computer:

### *Windows Vista*

 **BEMÆRK:** Følgende instruktioner er gældende for standardvisningen i Windows, så de gælder muligvis ikke, hvis du indstiller din Dell™-computer til Klassisk visning i Windows.

1. Klik på **Start**  → **Kontrolpanel** → **System og vedligeholdelse** → **Velkomstcenter** → **Overfør filer og indstillinger**.  
Hvis vinduet **Brugerkontokontrol** vises, skal du klikke på **Fortsæt**.

2. Følg instruktionerne i guiden **Windows Overførsel**.

### *Windows 7*

1. Klik på **Start**  → **Kontrolpanel**.
2. I søgefeltet indtastes **Overfør** og derefter klikkes på **Overfør filer fra en anden computer**.

3. Følg vejledningen i guiden **Windows Overførsel**.

## Sikkerhedskopiering af dine data

Det anbefales, at du regelmæssigt sikkerhedskopierer filer og mapper på computeren.

Sådan sikkerhedskopierer du dine data:

### *Windows Vista*

1. Click **Start**  → **Kontrolpanel** → **System og vedligeholdelse** → **Sikkerhedskopi- og gendannelsescenter** → **Sikkerhedskopier filer**.

Hvis vinduet **Brugerkontokontrol** vises, skal du klikke på **Fortsæt**.

 **BEMÆRK:** Nogle versioner af Windows Vista indeholder en indstilling til sikkerhedskopiering af computeren.



2. Følg instruktionerne i guiden **Sikkerhedskopier filer**.



## Windows 7

1. Klik på **Start**  → **Kontrolpanel** → **System og sikkerhed** → **Sikkerhedskopiering og gendannelse**.
2. **Klik på Indstil sikkerhedskopiering....**
3. Følg instruktionerne i guiden **Konfigurer sikkerhedskopiering**.

## Dell DataSafe Online Backup

-  **BEMÆRK:** Dell DataSafe® Online er muligvis ikke tilgængelig i alle områder.
-  **BEMÆRK:** En bredbåndsforbindelse anbefales for at opnå hurtige upload/download-hastigheder.

Dell DataSafe Online er en automatisk sikkerhedskopi- og gendannelsestjeneste, som gør det lettere at beskytte data og andre vigtige filer mod uheld som tyveri, brand eller naturkatastrofer. Du kan få adgang til tjenesten på din computer ved hjælp af en konto, der er beskyttet af en adgangskode-.

Yderligere oplysninger finder du på **delldatasafe.com**.

Sådan planlægger du sikkerhedskopier:

1. Dobbeltklik på ikonet Dell DataSafe Online  på proceslinjen.
2. Følg instruktionerne, som bliver vist på skærmen.

## Dell Dock

Dell Dock er en gruppe af ikoner, der giver adgang til ofte anvendte programmer, filer og mapper. Du kan tilpasse Dock ved at:

- Tilføje eller fjerne ikoner
- Ændre farve og placeringen af Dock
- Gruppere relaterede ikoner i kategorier
- Ændre ikonernes adfærd



### Tilføje en kategori

1. Højreklik på Dock, klik på **Add** (Tilføj) → **Category** (Kategori).  
Vinduet **Add/Edit Category** (Tilføj/rediger kategori) vises.
2. Angiv en titel på kategorien i feltet **Title** (Titel).
3. Vælg et ikon for kategorien fra feltet **Select an image:** (Vælg et billede).
4. Klik på **Save** (Gem).

### Tilføj et ikon

Træk og slip ikonet til Dock eller en kategori.

### Fjern en kategori eller et ikon

1. Højreklik på kategorien eller ikonet på Dock, og klik på **Delete shortcut** (Slet genvej) eller **Delete category** (Slet kategori).
2. Følg vejledningen på skærmen.

### Tilpas Dock

1. Højreklik på Dock, og klik på **Advanced Setting...** (Avanceret indstilling).
2. Vælg den ønskede indstilling for at tilpasse Dock.

# Problemløsning

Dette afsnit indeholder oplysninger om fejlfinding på computeren. Hvis du ikke kan løse dit problem ved hjælp af de efterfølgende anvisninger, kan du se "Brug af supportværktøjer" på side 48 eller "Kontakt Dell" på side 71.

## Bip-koder

Din computer kan sende en serie af bip under opstart, hvis der er fejl eller problemer. Disse serier af bip, kaldet bip-koder, identificerer et problem. Skriv bip-koden ned, og kontakt Dell (se "Kontakt Dell" på side 71).

 **BEMÆRK:** Hvis du vil udskifte dele, skal du se *Servicehåndbogen* på [support.dell.com/manuals](http://support.dell.com/manuals).

Bip-kode	Muligt problem
Et	Mulig fejl på bundkortet - Fejl i BIOS ROM-kontrolsum
To	Ingen RAM fundet <b>BEMÆRK:</b> Hvis du har installeret eller udskiftet hukommelsesmodulet, skal du sikre dig, at hukommelsesmodulet er indsat korrekt.
Tre	Mulig fejl på bundkortet - Fejl i chipset
Fire	Fejl ved RAM-læsning/-skrivning
Fem	Fejl på realtidsur
Seks	Fejl i videokort eller chip
Syv	Processorfejl
Otte	Skærmfejl

## Problemer med netværk

### Trådløse forbindelser

#### Hvis den trådløse netværksforbindelse mistes –

Den trådløse router er ikke tilsluttet, eller trådløs kommunikation er deaktiveret på computeren.

- Kontroller, at trådløs er aktiveret (se "Aktiver eller deaktiver den trådløse funktion" på side 12).
- Kontroller den trådløse router for at sikre, at den er tændt og tilsluttet til datakilden (kabelmodem eller netværkshub).
- Interferens kan blokere eller afbryde din trådløse forbindelse. Prøv at flytte computeren tættere på den trådløse router.
- Genetabler forbindelsen til den trådløse router (se "Opsætning af en trådløs forbindelse" på side 15).

### Kabelbaserede forbindelser

**Hvis netværksforbindelsen mistes** – Kablet sidder løst eller er beskadiget.

- Kontroller kablet for at sikre, at det er forbundet og ikke beskadiget.
- Hvis problemet varer ved, skal du kontakte din netværksadministrator eller internetudbydertjeneste.

## Problemer med strøm

### Hvis strøm- eller batteristatuslampen er slukket

– Computeren er enten slukket, i standby eller dvaletilstand, eller er ikke tilsluttet strøm.

- Tryk på tænd/sluk-knappen. Computeren genoptager normal drift, hvis den er slukket eller i dvaletilstand.
- Tryk på en tast på tastaturet, flyt den tilsluttede mus eller en finger i pegefeltet, eller tryk på tænd/sluk-knappen for at genoptage normal drift.
- Sæt AC-adapteren tilbage i strømstikket bag på computeren og i stikkontakten.
- Hvis AC-adapteren er tilsluttet en stikdåse, skal du kontrollere, at stikdåsen er tilsluttet en stikkontakt, og at der er tændt for den. Omgå også strømbeskyttelsesenheder, strømskinner og forlængerledninger for at kontrollere, at computeren tændes, som den skal.

- Kontroller, om stikkontakten virker, ved at teste den med et andet apparat som f.eks. en lampe.
- Kontroller AC-adapterens kabeltilslutninger. Hvis AC-adapteren har en lampe, skal du sikre, at AC-adapterens lampe er tændt.

### Hvis strøm- eller batteristatuslampen lyser konstant hvid, og computeren ikke svarer

– Computeren er enten i standby eller dvaletilstand, eller skærmen svarer ikke.

- Tryk på tænd/sluk-knappen, indtil computeren slukkes, og tænd derefter for computeren igen.
- Hvis skærmen ikke svarer, skal du trykke på tænd/sluk-knappen, indtil computeren slukker, og derefter skal du tænde computeren igen.
- Tryk på en tast på tastaturet, flyt den tilsluttede mus eller en finger i pegefeltet, eller tryk på tænd/sluk-knappen for at genoptage normal drift.

## Problemløsning

- Hvis problemet fortsætter, skal du kontakte Dell (se "Kontakt Dell" på side 71).

**Hvis strømstatuslampen pulserer hvidt** – Computeren er i standbytilstand.

- Tryk på en tast på tastaturet, flyt den tilsluttede mus eller en finger i pegefeltet, eller tryk på tænd/sluk-knappen for at genoptage normal drift.
- Hvis problemet fortsætter, skal du kontakte Dell (se "Kontakt Dell" på side 71).

**Hvis batteristatuslampen lyser konstant gult** – Computeren er i standby-tilstand, og batterispændingen er lav.

- Tilslut AC-adapteren for at give strøm til computeren og genoplade batteriet.
- Tryk på en tast på tastaturet, flyt den tilsluttede mus eller en finger i pegefeltet, eller tryk på tænd/sluk-knappen for at genoptage normal drift.
- Hvis problemet fortsætter, skal du kontakte Dell (se "Kontakt Dell" på side 71).

**Hvis du oplever interferens, som forhindrer modtagelse på computeren** – Et uønsket signal skaber interferens ved at afbryde eller blokere andre signaler. Mulige årsager til forstyrrelse omfatter:

- Strøm-, tastatur- og museforlængerledninger.
- Der er tilsluttet for mange enheder til en strømskinne.
- Der er tilsluttet flere strømskinner til den samme stikkontakt.

## Problemer med hukommelse

### Hvis der vises en meddelelse om utilstrækkelig hukommelse –

- Gem og luk alle åbne filer, og afslut alle åbne programmer, som du ikke bruger, for at se, om det løser problemet.
- Se dokumentationen til softwaren vedrørende minimumkrav til hukommelse.
- Sæt hukommelsesmodulerne tilbage i stikkene (se *Servicehåndbogen* på **support.dell.com/manuals**).
- Hvis problemet fortsætter, skal du kontakte Dell (se "Kontakt Dell" på side 71).

### Hvis du oplever andre problemer med hukommelsen –

- Sørg for, at du følger hukommelsesinstallationsvejledningerne (se *Servicehåndbog* på **support.dell.com/manuals**).
- Kontroller, at hukommelsesmodulet er kompatibelt med computeren. Computeren understøtter DDR3-hukommelse. Du kan finde flere oplysninger om, hvilken type hukommelse computeren understøtter, under "Grundlæggende specifikationer" på side 74.
- Sæt hukommelsesmodulerne i igen (se *Servicehåndbog* på **support.dell.com/manuals**) for at sikre, at computeren kommunikerer med hukommelsen.
- Kør Dell Diagnostics (se "Dell Diagnostics" på side 52).
- Hvis problemet fortsætter, skal du kontakte Dell (se "Kontakt Dell" på side 71).

## Fastfrysninger og softwareproblemer

**Hvis computeren ikke starter** – Sørg for, at strømkablet er korrekt tilsluttet til computeren og stikkontakten.

**Hvis et program holder op med at reagere** –

Afslut programmet:

1. Tryk <Ctrl><Shift><Esc> samtidigt.
2. Klik på **Programmer**.
3. Klik på det program, som ikke længere reagerer.
4. Klik på **Afslut job**.

**Hvis et program bryder ned gentagne gange** – Kontroller softwaredokumentationen. Afinstaller og geninstaller eventuelt programmet.

 **BEMÆRK:** Software indeholder normalt installationsoplysninger i dokumentationen eller på en cd.

**Hvis computeren ikke svarer, eller der vises en helt blå skærm** –



**ADVARSEL: Data kan gå tabt, hvis du ikke kan udføre en nedlukning via operativsystemet.**

Hvis du ikke kan få en reaktion ved at trykke på en tast på tastaturet eller ved at bevæge musen, skal du trykke på og holde tænd/sluk-knappen nede i 8-10 sekunder, indtil computeren slukkes, og derefter skal du tænde computeren igen.

**Et program er designet til et tidligere Microsoft® Windows® operativsystem** –

Kør guiden Programkompatibilitet. Guiden Programkompatibilitet konfigurerer et program, så det kører i et miljø, der ligner en tidligere version af Microsoft Windows-operativsystemmiljøer.



Sådan kører du guiden Programkompatibilitet:

*Windows Vista®*

1. Klik på **Start**  → **Kontrolpanel** → **Programmer** → **Brug et ældre program med denne version af Windows**.
2. Klik **Næste** på velkomstskræmbilledet.
3. Følg vejledningen på skærmen.

*Windows 7*

1. Klik på **Start** .
2. Skriv **Brug et ældre program med denne version af Windows** i søgefeltet, og tryk på <Enter>.
3. Følg instruktionerne i guiden **Programkompatibilitet**.

**Hvis du har andre softwareproblemer –**

- Sikkerhedskopier dine filer med det samme.
- Brug et virus-scanningsprogram til at kontrollere harddisken eller cd'er.

- Gem og luk alle åbne filer eller programmer, og luk ned for computeren via menuen **Start** .
- Se dokumentationen til softwaren, eller kontakt softwareproducenten for at få oplysninger om fejlfinding:
  - Kontrollér, at programmet er kompatibelt med det operativsystem, der er installeret på computeren.
  - Kontrollér, at computeren opfylder de minimumhardwarekrav, der skal til for at køre softwaren. Se dokumentationen til softwaren for oplysninger.
  - Kontrollér, at programmet er installeret og konfigureret korrekt.
  - Kontrollér, at enhedsdriverne ikke er i konflikt med programmet.
  - Afinstallér og geninstallér eventuelt programmet.

# Brug af supportværktøjer

## Dell Support Center

**Dell Support Center** hjælper dig med at finde den service og support og de systemspecifikke oplysninger, du har brug for.

Klik på -ikonet på proceslinjen for at starte programmet.

Startsiden **Dell Support Center** viser oplysninger om computerens modelnummer, servicekode, ekspresservicekode og servicekontakt.

På startsiden findes links, der giver adgang til:



**Selvhjælp** (Fejlfinding, Sikkerhed, Systemdeevne, Netværk/internet, Sikkerhedskopiering/Gendannelse og Windows-operativsystem)



**Advarsler** (tekniske supportadvarsler, som er relevante for computeren)



**Assistance fra Dell** (Teknisk support med DellConnect™, Kundeservice, Undervisning og selvstudier, Sådan gør du-hjælp med Dell on Call™ og onlinescanning med PC CheckUp)



**Om dit system** (Systemdokumentation, Garantiinformation, Systeminformation, Opgraderinger og tilbehør)

Du kan få flere oplysninger om **Dell Support Center** og de tilgængelige supportværktøjer ved at klikke på fanen **Service** på [support.dell.com](http://support.dell.com).

## Systemmeddelelser

Hvis der er et problem med eller en fejl på pc'en, vises der muligvis en systemmeddelelse, som kan hjælpe dig med at finde årsagen og den handling, der er nødvendig for at løse problemet.

 **BEMÆRK:** Hvis den meddelelse, der vises, ikke findes i de følgende eksempler, kan du læse i dokumentationen til enten operativsystemet eller det program, der kørte, da meddelelsen blev vist. Du kan også se den tilgængelige *Dell Teknologiguide* på din harddisk eller på [support.dell.com/manuals](http://support.dell.com/manuals) eller kontakte Dell (se "Kontakt Dell" på side 71 for at få hjælp).

**Alert! (Alarm) Previous attempts at booting this computer have failed at checkpoint [nnnn]** (Tidligere forsøg på at genstarte systemet er fejlet ved kontrolpunkt [nnnn]). **For help in resolving this problem, please note this checkpoint and contact Dell Technical Support** (Hvis du har brug for hjælp til at

løse dette problem, beder vi dig notere dette kontrolpunkt og kontakte Dells tekniske support) – Computeren kunne ikke fuldføre startrutinen i tre på hinanden følgende tilfælde på grund af samme fejl. Kontakt Dell (se "Kontakt Dell" på side 71).

**CMOS checksum error** (Fejl i CMOS-kontrolsum) – Mulig fejl på bundkortet, eller RTC-batteriet (Real Time Clock) er næsten løbet tør for strøm. Udskift møntcellebatteriet (se *Servicehåndbog* på [support.dell.com/manuals](http://support.dell.com/manuals)), eller kontakt Dell (se "Kontakt Dell" på side 71).

**CPU fan failure** (Fejl på CPU-blæser) – Der er opstået en fejl på CPU-blæseren. Udskift CPU-blæseren (se *Servicehåndbog* på [support.dell.com/manuals](http://support.dell.com/manuals)).

**Hard-disk drive failure** (Harddiskfejl) – Mulig fejl på harddisken (HDD) under POST. Kontakt Dell (se "Kontakt Dell" på side 71).

## Brug af supportværktøjer

### **Hard-disk drive read failure** (Harddisk-læsefejl)

– Mulig læsefejl på harddisk under starttesten af harddrevet. Kontakt Dell (se "Kontakt Dell" på side 71).

**Keyboard failure** (Tastaturfejl) – Tastaturfejl eller løst kabel. Hvis du vil udskifte tastaturet skal du se *Servicehåndbog* på **support.dell.com/manuals**.

**No boot device available** (Ingen startenhed tilgængelig) – Ingen startbar partition på harddisken, harddiskens kabel er løst, eller der findes ingen startbar enhed.

- Hvis harddisken er din startenhed, skal du sørge for, at kablerne er tilsluttet, og at drevet er installeret korrekt og partitioneret som en startenhed.
- Åbn systemopsætningen, og kontroller, at oplysningerne for startrækkefølgen er korrekte (se *Dell Teknologiguide* på din harddisk eller på **support.dell.com/manuals**).

### **No timer tick interrupt** (Ingen

timertaktslagsafbrydelse) – En chip på systemkortet kan have en funktionsfejl, eller der kan være en fejl på bundkortet. Kontakt Dell (se "Kontakt Dell" på side 71).

**USB over current error** (USB-overstrømsfejl) – Afbryd USB-enheden. USB-enheden skal bruge mere strøm for at fungere korrekt. Tilslut en ekstern strømkilde til USB-enheden. Hvis din enhed har to USB-kabler, kan du også tilslutte begge kabler.

**CAUTION - Hard Drive SELF MONITORING SYSTEM has reported that a parameter has exceeded its normal operating range. It is recommended that you back up your data regularly. A parameter out of range may or may not indicate a potential hard drive problem** (FORSIGTIG - Harddiskens SELVOVERVÅGNINGSSYSTEM har rapporteret, at en parameter har overskredet sit normale driftsområde. Det anbefales, at du regelmæssigt sikkerhedskopierer dine data. En parameter uden for sit område angiver muligvis et potentielt harddiskproblem) – S.M.A.R.T-fejl, mulig fejl på harddiskdrevet. Kontakt Dell (se "Kontakt Dell" på side 71).

## Hardwarefejlfinding

Hvis en enhed enten ikke findes under opsætning af operativsystemet eller findes, men er forkert konfigureret, kan du bruge **Hardwarefejlfinding** til at løse inkompatibiliteten.

Anvendelse af Hardwarefejlfinding:

1. Klik på **Start**  → **Hjælp og support**.
2. Skriv `hardwarefejlfinding` i søgefeltet, og tryk <Enter> for at starte søgningen.
3. I søgeresultaterne skal du vælge den indstilling, der bedst beskriver problemet, og derefter udføre de resterende fejlfindingstrin.

## Dell Diagnostics (Dell-diagnosticering)

Hvis du oplever et problem med computeren, skal du udføre kontrollerne under "Fastfrysninger og softwareproblemer" på side 46 og køre Dell Diagnostics, før du kontakter Dell for teknisk assistance.

 **BEMÆRK:** Dell Diagnostics fungerer kun på Dell-computere.

 **BEMÆRK:** Disken *Drivers and Utilities* er ekstraudstyr og følger muligvis ikke med computeren.

Kontroller, at den enhed, du vil teste, vises i systemopsætningsprogrammet og er aktiv. Tryk på <F2> under POST (Power On Self Test) for at åbne værktøjet Systemopsætning (BIOS).

Start Dell Diagnostics fra harddisken eller fra disken *Drivers and Utilities*.

### Start Dell Diagnostics fra harddisken.

Dell Diagnostics (Dell-Diagnosticering) findes på en skjult partition med diagnosticeringsværktøjer på harddisken.

 **BEMÆRK:** Hvis computeren ikke viser et skærmbillede, skal du kontakte Dell (se "Kontakt Dell" på side 71).

1. Kontroller, at computeren er tilsluttet korrekt til en stikkontakt, som fungerer korrekt.
2. Tænd for (eller genstart) computeren.
3. Når DELL™-logoet vises, skal du omgående trykke på F12. Vælg **Diagnostics** fra startmenuen, og tryk på <Enter>. Dette kan starte PSA (Pre-Boot System Assessment) på computeren.

 **BEMÆRK:** Hvis du venter for længe, og operativsystemlogoet vises, skal du fortsat vente, indtil du ser skrivebordet i Microsoft® Windows®. Derefter skal du lukke computeren ned og forsøge igen.

 **BEMÆRK:** Hvis du får vist en meddelelse om, at der ikke blev fundet en partition med diagnosticeringsværktøjet, skal du køre Dell Diagnostics fra disken *Drivers and Utilities*.

*Hvis PSA startes:*

- a. PSA'en begynder at køre test.
- b. Hvis PSA'en afvikles korrekt, vises følgende meddelelse: "No problems have been found with this system so far. Do you want to run the remaining memory tests? This will take about 30 minutes or more. Do you want to continue? (Recommended)" (Der blev ikke fundet fejl på systemet. Vil du køre de resterende hukommelsestest? Det tager 30 minutter eller mere. Vil du fortsætte? (Anbefales)).

- c. Hvis du oplever hukommelsesproblemer, skal du trykke på <y>, ellers skal du trykke på <n>. Følgende meddelelse vises: "Booting Dell Diagnostic Utility Partition. Press any key to continue" (Starter Dells værktøjspartition til diagnosticering. Tryk på en vilkårlig tast for at fortsætte).
- d. Tryk på en vilkårlig tast for at gå til vinduet **Choose An Option** (Vælg en indstilling).

*Hvis PSA ikke startes:*

Tryk på en vilkårlig tast for at starte Dell Diagnostics fra partitionen med diagnosticeringshjælpværktøjet på harddisken.

4. Vælg den ønskede test.
5. Hvis der opdages et problem under en test, vises der en meddelelse med en fejlkode og en beskrivelse af problemet. Skriv fejlkoden og problembeskrivelsen ned, og kontakt Dell (se "Kontakt Dell" på side 71).

## Brug af supportværktøjer

- ✎ **BEMÆRK:** Servicekoden til computeren vises øverst på hver testskærm. Servicekoden hjælper dig med at identificere din computer, når du kontakter Dell.
- 6. Når testene er udført, skal du lukke testskærmen og vende tilbage til vinduet **Choose An Option** (Vælg en indstilling).
- 7. Klik på **Exit** (Afslut) for at lukke Dell Diagnostics og genstarte computeren.

## Start af Dell Diagnostics fra disken Drivers and Utilities

1. Indsæt disken *Drivers and Utilities*.
  2. Luk computeren, og genstart den derefter. Når DELL-logoet vises, skal du omgående trykke på <F12>.
- ✎ **BEMÆRK:** Hvis du venter for længe, og operativsystemlogoet vises, skal du fortsat vente, indtil skrivebordet i Microsoft Windows vises. Derefter skal du lukke computeren og forsøge igen.

- ✎ **BEMÆRK:** De næste trin ændrer kun startrækkefølgen denne ene gang. Ved den næste opstart, starter computeren op i overensstemmelse med enhederne, som er specificeret i systemets installationsprogram.
3. Når listen med startenheder vises, skal du fremhæve **CD/DVD/CD-RW** og trykke på <Enter>.
  4. Vælg indstillingen **Boot from CD-ROM** (Start fra cd-rom) fra menuen, som kommer frem, og tryk på <Enter>.
  5. Indtast 1 for at starte cd-menuen, og tryk på <Enter> for at fortsætte.
  6. Vælg **Run the 32 Bit Dell Diagnostics** (Kør Dell Diagnostics (32-bit)). Hvis der er anført flere versioner, vælges den version, som er relevant for computeren.
  7. Vælg den ønskede test.



8. Hvis der opdages et problem under en test, vises der en meddelelse med en fejlkode og en beskrivelse af problemet. Skriv fejlkoden og problembeskrivelsen ned, og kontakt Dell (se "Kontakt Dell" på side 71).

 **BEMÆRK:** Servicekoden til computeren vises øverst på hver testskærm. Servicekoden hjælper dig med at identificere din computer, når du kontakter Dell.

9. Når testene er udført, skal du lukke testskærmen og vende tilbage til vinduet **Choose An Option** (Vælg en indstilling).

10. Klik på **Exit** (Afslut) for at lukke Dell Diagnostics og genstarte computeren.

11. Fjern disken *Drivers and Utilities*.

# Gendannelse af operativsystemet

Du kan gendanne operativsystemet på følgende måder:

- Systemgendannelse gendanner computeren til en tidligere driftstilstand, uden at datafilerne bliver påvirket. Brug Systemgendannelse som dit første løsningsvalg til gendannelse af operativsystemet og bevarelse af datafiler.
- Dell Factory Image Restore gendanner harddisken til den driftstilstand, den var i, da du købte computeren. Denne procedure sletter permanent alle data på harddisken og fjerner eventuelle programmer, som du har installeret, efter at du modtog computeren. Brug kun Dell Factory Image Restore, hvis Systemgendannelse ikke løste problemet med operativsystemet.
- Hvis disken *Operating System* fulgte med din computer, kan du bruge den til at gendanne dit operativsystem. Hvis du bruger disken *Operating System*, slettes alle data på harddisken imidlertid også. Brug kun disken, hvis Systemgendannelse ikke løste problemet med operativsystemet.

## Systemgendannelse

Microsoft® Windows®-operativsystemerne giver mulighed for Systemgendannelse, hvilket gør det muligt at sætte computeren tilbage til en tidligere driftstilstand (uden at datafilerne bliver påvirket), hvis ændringer af hardware, software eller andre systemindstillinger har efterladt computeren i en uønsket driftstilstand. Alle ændringer, som Systemgendannelsen laver på computeren er helt reversible.

 **BEMÆRK:** Fremgangsmåderne i dette dokument er tilgængelige for standardvisningen i Windows, og derfor passer de muligvis ikke, hvis du har indstillet Dell™-computeren til klassisk visning i Windows.

Sådan kører du Systemgendannelse:

1. Klik på **Start** .
2. Klik på **Alle programmer** → **Tilbehør** → **Systemværktøjer** → **Systemgendannelse**.  
 **BEMÆRK:** Vinduet **Brugerkontokontrol** vises muligvis. Hvis du har administratorrettigheder til computeren, skal du klikke på **Fortsæt**. Ellers skal du kontakte administratoren for at fortsætte.
3. Klik på **Næste**, og følg vejledningen på skærmen.

Hvis Systemgendannelse ikke løste problemet, kan du fortryde den sidste systemgendannelse.

## Gendannelse af operativsystemet

Sådan fortryder du seneste systemgendannelse:

 **BEMÆRK:** Inden du fortryder den sidste systemgendannelse, skal du gemme og lukke alle åbne filer og afslutte alle åbne programmer. Du må ikke ændre, åbne eller slette filer eller programmer, før systemgendannelsen er udført.

1. Klik på **Start** .

2. Klik på **Alle programmer** → **Tilbehør** → **Systemværktøjer** → **Systemgendannelse**.

 **BEMÆRK:** Vinduet **Brugerkontrol** vises muligvis. Hvis du har administratorrettigheder til computeren, skal du klikke på **Fortsæt**. Ellers skal du kontakte administratoren for at fortsætte.

3. Klik på **Fortryd systemgendannelse**, og klik på **Næste**.

4. Gennemse dine valg, og klik derefter på **Udfør**.

Din computer genstarter og viser en bekræftelse af, at fortrydelsen er fuldført.

## Dell Factory Image Restore

 **ADVARSEL:** Brug af Dell Factory Image Restore sletter permanent alle data på harddisken og fjerner alle programmer og drivere, der er installeret, efter du modtog computeren. Sikkerhedskopier om muligt dataene, før du bruger denne mulighed. Brug kun Dell Factory Image Restore, hvis Systemgendannelse ikke løste problemet med operativsystemet.

 **BEMÆRK:** Dell Factory Image Restore er muligvis ikke tilgængelig i visse lande eller på visse computere.

Brug kun Dell Factory Image Restore som en sidste udvej til gendannelse af operativsystemet. Denne valgmulighed gendanner harddisken til den driftstilstand, den var i, da du købte computeren. Alle programmer eller filer, som er tilføjet, siden du modtog computeren – herunder datafiler – slettes permanent fra harddisken. Datafiler inkluderer

dokumenter, regneark, e-mail-meddelelser, digitale fotos, musikfiler osv. Hvis det er muligt, skal du sikkerhedskopiere alle data, før du bruger Dell Factory Image Restore.

Sådan gendanner du Dells fabrikssystemafbildning på harddisken:

1. Tænd computeren. Når Dell-logoet vises, skal du trykke på <F8> adskillige gange for åbne vinduet **Avancerede startindstillinger**.

 **BEMÆRK:** Hvis du venter for længe, og operativsystemlogoet vises, skal du fortsat vente, indtil skrivebordet i Microsoft Windows vises. Derefter skal du lukke computeren og forsøge igen.

2. Vælg **Reparér computeren**. Vinduet **Indstillinger for systemgendannelse** vises.

## Gendannelse af operativsystemet

3. Vælg et tastaturlayout, og klik på **Næste**.
4. For at få adgang til gendannelsesfunktionerne skal du logge på som lokal bruger. For at få adgang til kommandoprompten skal du skrive `administrator` i feltet **Brugernavn** og derefter klikke på **OK**.
5. Klik på **Dell Factory Image Restore**  
Velkomstskærbilledet **Dell Factory Image Restore** vises.  
 **BEMÆRK:** Afhængigt af din konfiguration skal du muligvis vælge **Dell Factory Tools** og derefter **Dell Factory Image Restore**.
6. Klik på **Næste**.  
Skærbilledet **Bekræft sletning af data** vises.  
 **BEMÆRK:** Hvis du ikke vil fortsætte med Factory Image Restore, skal du klikke på **Annuller**.

7. Klik på afkrydsningsfeltet for at bekræfte, at du ønsker at fortsætte med at genformater harddisken og gendanne systemsoftwaren til standardindstillingerne, og klik derefter på **Næste**.

Gendannelsesprocessen begynder og kan vare fem minutter eller mere. Der vises en besked, når operativsystemet og de fabriksinstallerede programmer er gendannet til standardindstillingerne.

8. Klik på **Afslut** for at genstarte systemet.

## Geninstallation af operativsystemet

Hvis du overvejer at geninstallere Microsoft Windows-operativsystemet for at rette et problem med en nyligt installeret driver, skal du først bruge funktionen Annullering af enhedsdriveropdatering i Windows.

Sådan annulleres en enhedsdriveropdatering:

1. Klik på **Start** .
2. Højreklik på **Computer**.
3. Klik på **Egenskaber** → **Enhedshåndtering**.
4. Højreklik på den enhed, hvor den nye driver er installeret, og klik på **Egenskaber**.
5. Klik på fanen **Drivere** → **Annuller opdatering**.

Hvis Annuller opdatering ikke løser problemet, så brug Systemgendannelse for at få dit operativsystem til operativtilstanden det var i, før du installerede den nye enhedsdriver. Se "Systemgendannelse" på side 57.

 **FORSIGTIG:** Inden du udfører installationen, skal du sikkerhedskopiere alle datafiler på den primære harddisk. Ved konventionelle harddiskkonfigurationer er den primære harddisk det første drev, der genkendes af computeren.

Der kræves følgende for at geninstallere Microsoft Windows-operativsystemer:

- Dell-disken *Operating System*
- Dell-disken *Drivers and Utilities*

 **BEMÆRK:** Disken *Drivers and Utilities* indeholder drivere, der blev installeret under monteringen af computeren. Brug disken Dell *Drivers and Utilities* til at indlæse de påkrævede drivere. Alt afhængigt af, hvilken region du har bestilt computeren i, og om du har bestilt disken, leveres diskene Dell *Drivers and Utilities* og *Operating System* muligvis ikke med computeren.

## Gendannelse af operativsystemet

Geninstallationsprocessen kan tage 1 til 2 timer at gennemføre. Når du har geninstalleret operativsystemet, skal du også geninstallere enhedsdrivere, virusbeskyttelsesprogrammer og andet software.

Sådan geninstallerer du Microsoft Windows-operativsystemet:

1. Gem og luk alle åbne filer, og afslut alle åbne programmer.
2. Sæt disken *Operating System* i drevet.
3. Klik på **Afslut**, hvis meddelelsen **Installer Windows** bliver vist.
4. Genstart computeren.
5. Når DELL-logoet vises, skal du trykke på <F12> med det samme.

 **BEMÆRK:** Hvis du venter for længe, og operativsystemlogoet vises, skal du fortsat vente, indtil skrivebordet i Microsoft Windows vises. Derefter skal du lukke computeren og forsøge igen.

 **BEMÆRK:** De næste trin ændrer kun starttrækkefølgen denne ene gang. Ved den næste opstart, starter computeren op i overensstemmelse med enhederne, som er specificeret i systemets installationsprogram.

6. Når listen med startenheder vises, skal du fremhæve **cd/dvd/cd-rw-drevet** og trykke på <Enter>.
7. Tryk på en vilkårlig tast for at **Starte fra cd-rom**.  
Følg instruktionerne på skærmen for at fuldføre installationen.

Brug disken *Drivers and Utilities* efter behov til at installere driverne og værktøjerne på computeren.



## Få hjælp

Hvis du kommer ud for et problem med computeren, skal du bruge følgende fremgangsmåde til diagnosticering og fejlfinding:

1. Se "Problemløsning" på side 41 for at finde oplysninger og procedurer, der vedrører det problem, der opleves med computeren.
2. Se *Dell Teknologiguide* på harddisken eller på [support.dell.com/manuals](http://support.dell.com/manuals) for at få flere oplysninger om fejlfinding.
3. Se "Dell Diagnostics" på side 52 for procedurer for kørsel af Dell Diagnostics.
4. Udfyld "Diagnosticeringscheckliste" på side 70.
5. Brug Dells omfattende udbud af onlineservices på Dell Support ([support.dell.com](http://support.dell.com)) som hjælp til installation og fejlfindingsfremgangsmåder. Se "Onlineservices" på side 65 for at få vist en mere omfattende oversigt over Dell Support online.
6. Hvis de foregående trin ikke løser problemet, skal du se "Inden du ringer" på side 69.

 **BEMÆRK:** Ring til Dell Support fra en telefon i nærheden af eller ved computeren, så en supportmedarbejder kan hjælpe dig med eventuelle nødvendige procedurer.

 **BEMÆRK:** Dells ekspresservicecodesystem er muligvis ikke tilgængeligt i alle lande.

Når Dells automatiske telefonsystem beder dig om det, skal du indtaste din ekspresservicekode, så samtalen stilles direkte ind til den rigtige supportmedarbejder. Hvis du ikke har en ekspresservicekode, skal du åbne mappen **Dell Accessories** (Dell-tilbehør), dobbeltklikke på ikonet **Express Service Code** (Ekspresservicekode) og følge instruktionerne.

 **BEMÆRK:** Nogle af de følgende services er ikke altid tilgængelige alle steder uden for USA. Ring til din lokale Dell-repræsentant for at få oplysninger om tilgængeligheden.

## Teknisk support og kundeservice

Dells supportservice står til rådighed med svar på dine spørgsmål om Dell-hardware. Vores supportmedarbejdere bruger computerbaseret diagnosticering til at give hurtige og præcise svar.

Hvis du vil kontakte Dells supporttjeneste, skal du se "Inden du ringer" på side 69.

## DellConnect

DellConnect™ er et simpelt online-adgangsværktøj, der gør en medarbejder tilknyttet Dells service og support i stand til at få adgang til din computer via en bredbåndsforbindelse, diagnosticere dit problem og reparere det hele, mens du overvåger det. Du kan finde flere oplysninger på [www.dell.com/dellconnect](http://www.dell.com/dellconnect).

## Onlineservices

Du kan lære mere om Dell-produkter og -services på følgende websteder:

- **www.dell.com**
- **www.dell.com/ap** (kun asiatiske lande og lande i Stillehavsområdet)
- **www.dell.com/jp** (kun Japan)
- **www.euro.dell.com** (kun Europa)
- **www.dell.com/la** (kun latinamerikanske og caribiske lande)
- **www.dell.ca** (kun Canada)

Du kan få adgang til Dell Support via de følgende websteder og e-mail-adresser:

### Dell Support-websteder

- **support.dell.com**
- **support.jp.dell.com** (kun Japan)
- **support.euro.dell.com** (kun Europa)
- **supportapj.dell.com** (kun Sydøstasien/ Stillehavsområdet)

### E-mail-adresser til Dell Support

- **mobile\_support@us.dell.com**
- **support@us.dell.com**
- **la-techsupport@dell.com** (kun latinamerikanske og caribiske lande)
- **apsupport@dell.com** (kun lande i Sydøstasien/Stillehavsområdet)

### Dells e-mail-adresser til markedsføring og salg

- **apmarketing@dell.com** (kun lande i Sydøstasien/Stillehavsområdet)
- **sales\_canada@dell.com** (kun Canada)

### Anonym FTP (file transfer protocol)

- **ftp.dell.com**

Log på som bruger: `anonymous`, og brug din e-mail-adresse som din adgangskode.

## Automatiseret ordrestatusservice

For at kontrollere status på de Dell-produkter, du har bestilt, kan du gå til **support.dell.com**, eller du kan ringe til den automatiske ordrestatusservice.

En række indspillede meddelelser beder dig om de oplysninger, der kræves for at lokalisere og rapportere om din ordre. Du kan finde det telefonnummer, du skal ringe til i dit område, under "Kontakt Dell" på side 71.

Hvis du har problemer med din ordre, f.eks. i form af manglende dele, forkerte dele eller forkert fakturering, kan du kontakte Dells kundeservice. Sørg for at have din faktura eller pakkeseddel ved hånden, når du ringer.

For vejledning i at finde det telefonnummer, du skal ringe til i dit område, se "Kontakt Dell" på side 71.

## Produktinformation

Hvis du har brug for oplysninger om yderligere produkter, der kan fås hos Dell, eller hvis du gerne vil afgive en bestilling, kan du besøge Dells websted på **www.dell.com**. Oplysninger om, hvilket telefonnummer du skal ringe til i dit område, og om, hvordan du kontakter en salgsspecialist, se "Kontakt Dell" på side 71.



## Returnering af varer til reparation under garantien eller til refundering

Uanset, om du returnerer varerne til reparation eller refundering, skal du forberede dem på følgende måde:

 **BEMÆRK:** Før du returnerer produktet til Dell, skal du sørge for at sikkerhedskopiere alle data på harddisken eller på eventuelle andre lagringsenheder i produktet. Fjern alle fortrolige, beskyttede og personlige oplysninger samt flytbare medier, f.eks. cd'er og mediekort. Dell er ikke ansvarlig for fortrolige, beskyttede eller personlige data på computeren, for mistede eller beskadigede data eller for beskadigede eller mistede flytbare medier, som eventuelt medfølger ved returneringen.

1. Ring til Dell for at få et RMA-nummer (Return Material Authorization Number), og skriv det tydeligt og synligt på ydersiden af kassen. Hvis du vil have telefonnummeret for dit område, skal du se "Kontakt Dell" på side 71.
2. Vedlæg en kopi af fakturaen og et brev, der beskriver årsagen til tilbageleveringen.
3. Vedlæg en kopi af diagnosticeringschecklisten (se "Diagnosticeringscheckliste" på side 70), og angiv, hvilke tests du har kørt, samt alle de fejlmeddelelser, der blev rapporteret af Dell Diagnostics (se "Dell Diagnostics" på side 52).
4. Vedlæg alt tilbehør, der hører til den eller de varer, der returneres (strømkabler, software, vejledninger osv.), hvis returnering sker med henblik på refundering.
5. Pak det udstyr, der skal returneres, i den originale (eller tilsvarende) emballage.

## Få hjælp

-  **BEMÆRK:** Du skal selv betale forsendelsesomkostningerne. Du har også ansvaret for at forsikre alle returnerede produkter, og du påtager dig tabsrisikoen under transporten til Dell. Efterkravspakker accepteres ikke.
-  **BEMÆRK:** Returneringer, hvor et eller flere af ovennævnte krav ikke er opfyldt, vil blive afvist ved Dells varemottagelse og returneret til dig.

## Inden du ringer

**BEMÆRK:** Sørg for at have din ekspresservicekode klar, når du ringer. Denne kode hjælper Dells automatiske supporttelefonssystem med at stille dit opkald det rigtige sted hen. Du kan også blive bedt om at angive din servicekode.

### Sådan finder du servicekoden

Du finder computerens servicekode på et mærkat på undersiden af computeren.

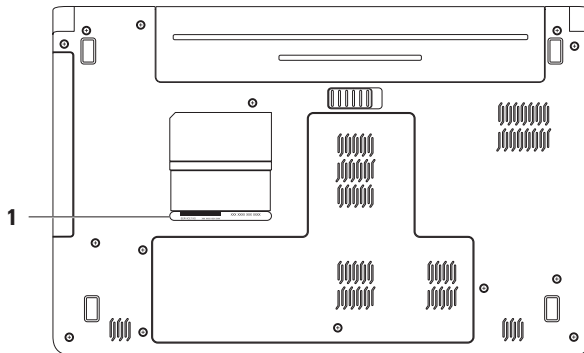

---

1 Servicekode

---

### Diagnosticeringscheckliste

Husk at udfylde den efterfølgende diagnosecheckliste. Hvis det er muligt, skal du tænde computeren, inden du ringer til Dell for at få hjælp. Ring fra en telefon på eller i nærheden af computeren. Du vil muligvis blive bedt om at skrive nogle kommandoer på tastaturet, videregive detaljerede oplysninger under handlinger eller forsøge fejlfindingstrin, der kun er mulige på selve computeren. Sørg for at have dokumentationen til computeren ved hånden.

- Navn:
- Dato:
- Adresse:
- Telefonnummer:
- Servicekode (stregkode på bagsiden eller bunden af computeren):
- Ekspreservicekode:
- RMA-nummer (hvis du har fået et af en supporttekniker hos Dell):
- Operativsystem og version:
- Enheder:
- Udvidelseskort:
- Er du tilsluttet et netværk? Ja/Nej
- Netværk, version og netværksadapter:
- Programmer og versioner:



I dokumentationen til dit operativsystem kan du finde vejledning i, hvordan du identificerer indholdet i computerens startfiler. Hvis computeren har en printer tilsluttet, skal du udskrive alle filerne. Ellers skal du skrive indholdet i alle filerne ned, inden du ringer til Dell.

- Fejlmeddelelse, bipkode eller diagnosticeringskode:
- Beskrivelse af problemet og af de fejlfindingsprocedurer, du har udført:

## Kontakt Dell

Kunder i USA skal ringe til 800-WWW-DELL (800-999-3355).



**BEMÆRK:** Hvis du ikke har en aktiv internetforbindelse, kan du finde kontaktoplysninger på købsfakturaen, pakkesedlen, regningen eller i Dells produktkatalog.

Dell giver adgang til flere muligheder for online- og telefonbaseret support og service. Tilgængeligheden varierer for de enkelte lande og produkter, og nogle services findes muligvis ikke i dit område.

Sådan kontakter du Dell omkring salg, teknisk support eller kundeservice:

1. Besøg **[support.dell.com/contactdell](https://support.dell.com/contactdell)**.
2. Vælg land eller region.
3. Vælg det relevante service- eller supportlink alt afhængigt af, hvad du har brug for.
4. Vælg den metode til at kontakte Dell, der passer dig bedst.

# Sådan finder du flere oplysninger og ressourcer

## Hvis du har brug for at:

geninstallere operativsystemet

køre et diagnosticeringsprogram for computeren, geninstallere computersystemsoftware eller opdatere drivere til computeren samt readme-filer

få mere at vide om operativsystemet, vedligeholdelse af eksterne enheder, RAID, internet, Bluetooth®, netværk og e-mail

opgradere computeren med ny eller yderligere hukommelse eller en ny harddisk  
geninstallere eller udskifte en slidt eller defekt del

## Se:

disken *Operating System*

disken *Drivers and Utilities*



**BEMÆRK:** Opdateringer af drivere og dokumentation finder du på **support.dell.com**.

*Dell Teknologiguide* kan findes på harddisken og på **support.dell.com/manuals**

*Servicehåndbogen* på **support.dell.com/manuals**



**BEMÆRK:** I nogle lande kan åbning eller udskiftning af dele i computeren gøre garantien ugyldig. Kontrollér betingelserne for garanti og returnering, før du udfører arbejde inde i computeren.

### Hvis du har brug for at:

finde oplysninger om bedste fremgangsmåder for sikkerhed i forbindelse med computeren gennemgå garantioplysninger, vilkår og betingelser (kun USA), sikkerhedsinstruktioner, lovgivningsmæssige oplysninger, ergonomiske oplysninger samt licensaftale for slutbrugere

finde din servicekode/ekspresservicekode – Du skal anvende servicekoden til at identificere computeren på **support.dell.com** eller for at kontakte teknisk support

finde drivere og downloads  
få adgang til teknisk support og produkthjælp  
kontrollere din ordrestatus for nye køb  
finde løsninger og svar på hyppigt stillede spørgsmål  
finde oplysninger om de seneste opdateringer om tekniske ændringer til computeren eller avanceret teknisk referencemateriale til teknikere eller erfarne brugere

### Se:

dokumenterne vedrørende sikkerhed og lovgivning, som blev sendt med computeren, og se også webstedet Regulatory Compliance på: **[www.dell.com/regulatory\\_compliance](http://www.dell.com/regulatory_compliance)**



på undersiden af computeren

**Dell Support Center.** Hvis du vil starte **Dell Support Center**, skal du klikke på ikonet  på proceslinjen.

**[support.dell.com](http://support.dell.com)**

# Grundlæggende specifikationer

Dette afsnit indeholder grundlæggende oplysninger, som du kan have brug for, når du konfigurerer, opdaterer drivere til eller opgraderer computeren. Hvis du vil have mere detaljerede specifikationer, skal du se *Comprehensive Specifications* (Omfattende specifikationer) på [support.dell.com/manuals](http://support.dell.com/manuals).

 **BEMÆRK:** Produktudbud kan variere fra område til område. Du kan få yderligere oplysninger om din computers konfiguration ved at klikke på **Start**  → **Hjælp og support** og vælge indstillingen for oplysninger om pc'en.

## Computermodel

Dell™ Inspiron™ 1564

## Computerinformation

Processortyper	Intel® Core™ i7
	Intel Core i5
	Intel Core i3
	Intel Pentium®
	Intel Celeron®
Systemchipset	Intel HM55

## Hukommelse

Hukommelsesmodulstik	to SODIMM-stik, som brugeren kan få adgang til
Hukommelsestype	DDR3 1066 MHz
Mulige hukommelseskonfigurationer	2 GB, 3 GB, 4 GB, 6 GB og 8 GB

 **BEMÆRK:** Hvis du vil have anvisninger om opgradering af hukommelse, skal du se *Servicehåndbogen* på [support.dell.com/manuals](http://support.dell.com/manuals).

**Stik**

Lyd	et mikrofonindgangsstik, et stereohovedtelefon-/højtalerstik
Mini-Card	et Type IIIA Mini-Card-stik i fuld størrelse, et Mini-Card-stik i halv størrelse
HDMI	et 19-bens stik
Netværk	ét RJ45-stik
USB	tre 4-bens USB 2.0-kompatible stik
Video	ét stik med 15 huller
Mediekortlæser	et 7-i-1-stik

**Kommunikation**

Netværk	10/100 Ethernet LAN på systemkortet
Trådløse forbindelser	intern WLAN Mini-Card med WiFi 802.11a/b/g/n, WWAN og trådløs Bluetooth®-teknologi

**Kamera**

Kameraopløsning	1,3 megapixel
Videopløsning	640 x 480 ved 30 fps (maksimum)

## Grundlæggende specifikationer

### Skærm

---

Type	15,6" HD WLED med TrueLife
Højde	193,54 mm
Bredde	344,23 mm
Diagonal	396,42 mm

### Batteri

---

6-cellet "smart" lithium-ion

Dybde	53,1 mm
Højde	22,3 mm
Bredde	274,5 mm
Vægt	0,35 kg

### Batteri

---

9-cellet "smart" lithium-ion

Dybde	53,1 mm
Højde	42,9 mm
Bredde	314,45 mm
Vægt	0,52 kg
Spænding	11,1 VDC
Opladningstid (ca.)	4 timer (når computeren er slukket)
Driftstid (ca.)	Batterilevetid varierer alt afhængig af vilkårene for anvendelsen.
Møntcellebatteri	CR-2032

## Vekselstrømsadapter

 **BEMÆRK:** Brug kun AC-adaptere, der er angivet til brug med din computer. Se sikkerhedsoplysningerne, som fulgte med computeren.

Indgangsspænding	100–240 VAC
Inputstrøm	1,5 A
Indgangsfrekvens	50–60 Hz
Udgangseffekt	65 W eller 90 W
Udgangsstrøm	3,34 A (65 W) (kontinuerlig) 4,62 A (90 W) (kontinuerlig)
Nominel udgangsspænding	$19,5 \pm 1$ VDC
Driftstemperatur	0 ° til 35 °C
Opbevaringstemperatur	-40 ° til 65 °C

## Mål

Højde	20,0 - 32,8 mm
Bredde	380,0 mm
Dybde	248 mm
Vægt (med 6-cellet batteri):	konfigurerbart til mindre end 2,54 kg

### Computermiljø

---

#### *Temperaturområde:*

Drift 0 °C til 35 °C

Opbevaring -40 ° til 65 °C

#### *Relativ luftfugtighed (maksimum):*

Drift 10 - 90 % (ikke-kondenserende)

Opbevaring 5 - 95 % (ikke-kondenserende)

#### *Maksimal vibration (ved anvendelse af et vilkårligt vibrationsspektrum, der simulerer brugermiljøet):*

Drift 0,66 GRMS

Ikke i drift 1,30 GRMS

### Computermiljø

---

*Maksimalt stød (ved drift – målt med Dell Diagnostics, der kører på harddisken og en 2 ms halv-sinuspulvs; ved ikke i drift – målt med harddisken i positionen med hovedet parkeret og en 2 ms halv -sinuspulvs):*

Drift 110 G

Ikke i drift 160 G

#### *Højde (maksimum):*

Drift -15,2 til 3.048 m

Opbevaring -15,2 til 10.668 m

Luftbårent forureningsniveau G2 eller lavere som defineret af ISA-S71.04-1985





# Appendiks

## Macrovision produktmeddelelse

Dette produkt indeholder ophavsretsbeskyttet teknologi, der er beskyttet af metodefordringer i visse amerikanske patenter og andre former for intellektuel ejendomsret, der tilhører Macrovision Corporation og andre rettighedshavere. Anvendelse af den ophavsretsbeskyttede teknologi skal være autoriseret af Macrovision Corporation og er beregnet til hjemmebrug eller til andre begrænsede fremvisningsformål, med mindre andet er autoriseret af Macrovision Corporation. Reverse engineering og disassembling er forbudt.

## Oplysninger vedrørende NOM eller Official Mexican Standard (Kun for Mexico)

Følgende oplysninger findes på enheden eller enhederne, som er beskrevet i dette dokument i henhold til kravene for NOM (Official Mexican Standard):

### Importør:

Dell México S.A. de C.V.

Paseo de la Reforma 2620 – Flat 11°

Col. Lomas Altas

11950 México, D.F.

Reguleringsmodelnummer	Spænding	Frekvens	Elforbrug	Udgangsintensitet
P08F	100–240 VAC	50–60 Hz	1,5 A	3,34 A/4,62 A

Hvis du vil have flere detaljer, skal du læse de sikkerhedsoplysninger, som fulgte med computeren.

Du kan finde yderligere oplysninger om best practices for sikkerhed på webstedet Regulatory Compliance på [www.dell.com/regulatory\\_compliance](http://www.dell.com/regulatory_compliance).

# Indeks

## A

AC-adapter

lampestatus **23**

specifikationer **77**

tilslutte **6**

## B

batteri

6-cellet **76**

9-cellet **76**

lampestatus **23**

møntcelle **76**

## C

cd'er, afspilning og oprettelse **36**

chipset **74**

computer

egenskaber **36**

mål **77**

opsætning **5**

## D

data, sikkerhedskopiering **38**

Dell Diagnostics **52**

Dell Factory Image Restore **58**

drivere og downloads **73**

dvd'er, afspilning og oprettelse **36**

## E

e-mail-adresser til support **65**

energibesparelse **37**

energi, spare **37**

**F**

FTP logon, anonym **65**

**G**

gendanne fabriks-systemafbildning **59**

gendannelse af data **39**

**H**

HDMI **75**

tilslutning af **21**

hjælp, få assistance og support **63**

hovedtelefoner, tilslutning af **19**

hukommelse

konfigurationer **74**

typer **74**

**I**

indstillinger til geninstallation af system **56**

Internetforbindelse **14**

internetudbyder **14**

**K**

kabelbaseret netværk

netværkskabel, tilslutning **7**

kamera **33**

videoopløsning **75**

kontakt til Dell online **71**

**L**

luftgennemstrømning

computersikkerhed **5**

lyd

tilslutning **19**

**M**

Macrovision **80**

mediekortlæser **19**

## Indeks

mikrofon

analog **23**

tilslutning af eksterne **19**

Mini-Card **75**

multimedie

ændring af spor **29**

afspilning **29**

lydstyrke **29**

pause **29**

slå lyd fra **29**

## N

netværk

stik **75**

NOM **81**

## O

opsætning, inden du går i gang **5**

optisk drev **19**

## P

pegefelt **26**

processorer **74**

## S

sikkerhedskabel, tilslutning af **21**

sikkerhedskopiering

oprettelse **38**

sikkerhedskopiering og gendannelse **39**

SIM-kort **10**

skade, sådan undgås **5**

skærm

størrelse **76**

typer **76**

strøm/batteristatuslamper **23**

Systemgendannelse **56**

**T**

- tænde computer **8**
- teknisk support via e-mail **65**
- tilpasning
  - dine energiindstillinger **37**
  - dit skrivebord **36**
- tilslutning
  - AC-adapter **6**
  - netværkskabel **7**
  - til internettet **14**
- trådløs
  - kort **75**
  - opsætning **15**

**U**

- USB **19, 21**

**V**

- ventilation, sikring af **5**
- VGA
  - tilslutning **21**
- video
  - stik **75**

**W**

- Windows
  - geninstallation **62**
  - opsætning **9**







Trykt i Irland.

[www.dell.com](http://www.dell.com) | [support.dell.com](http://support.dell.com)



OWDHH5A00